

MESSHILFE SCHLIESSZYLINDER

Für die Bestimmung der Länge des Profilzylinders sind maßgebend:

- die Türdicke
- die Schlosslage in der Tür
- die Beschlagdicke außen
- die Beschlagdicke innen

Grundsätzlich sind die Zylinderlängen A und B so mit den Tür- und Beschlagdicken aufeinander abzustimmen, so dass das Gehäuse des Profilzylinders – zumindest auf der Außen- bzw. Angriffseite der Tür – um nicht mehr als 3 mm aus dem Beschlag herausragt.

Die Maße für die Bestimmung der Zylinderlängen A und B werden von der Mitte der Stulpschraube ausgemessen.

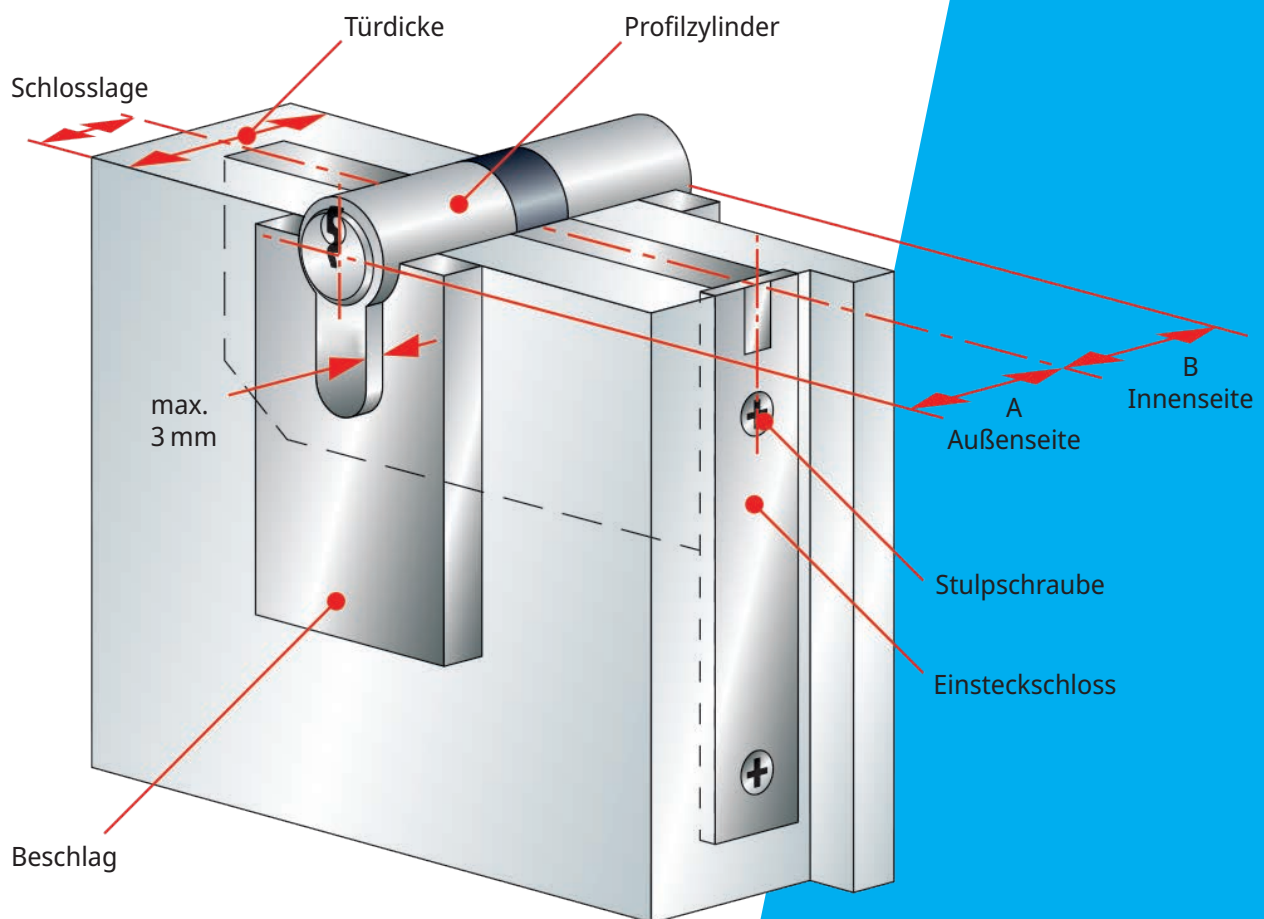

Fritz
Gräefer

